



Vyměnitelné přídatné zařízení Naviják

Montáž a používání

Použití

Naviják je příslušenství jednomotorových typů Motúčka. Je určen především k přitažení břemen z těžko dostupných míst, popřípadě k vytažení Motúčka z míst, kde přední kolo již ztrácí adhezi. Břemena do hmotnosti 50 kg mohou být vlečena po měkkých klouzavých podkladech (lesní půda, tráva, písek).

Práce s navijákem

- Před započítím práce zkontrolujte stav lana a háku včetně svorky.
- Poškozené lano, nebo roztřepené lano nepoužívejte a vyměňte.
- Po skončení práce lano očistěte a suché nakonzervujte olejem.
- Motúčko vzeprte o pevnou jistou oporu – pařez, balvan, neboj jej úvazkem zachyťte o strom, sloup apod. V každém případě musí být hnací kolo ve vzduchu a nesmí škrtat o zem.
- Lano odviňte pod rámem tahem v před.
- Lano vložte do naváděcího oka.
- Lano obtočte jedenkrát kolem břemene a pečlivě zahákněte hák za lano, aby se v průběhu přitahování neuvolnil, nebo použijte vhodný úvazek.
- Nikdo se nesmí zdržovat ve svahu za přitahovaným břemenem. Pozorně sledujte pohyb přitahovaného břemene – při zaseknutí včas zastavte navíjení.
- Přetížíte-li naviják, zastaví se a během 5–10ti sekund vypne elektrická pojistka, kterou je pak nutno vyměnit.
- Vyvarujte se předření lana smýkáním po kamení, betonu, asfaltu. Nepoužívejte naviják jako vrátek pro zvedání přes kladku. Nemá brzdu!

- Po skončení navíjení NEZAPOMEŇTE lano vyjmout z naváděcího oka. JINAK NELZE s Motúčkem popojet. Při navíjení dbejte rovnoměrného uložení závitů lana na naviják a zajistěte na bubnu.
- Hák poté zavlékněte do nejbližšího otvoru v bočnici, aby bylo lano co nejvíc napnuto. Překřížené závity lana se špatně odvíjejí.

Druhý možný způsob použití je tam, kde již hnací kolo Motúčka ztrácí adhezi. Lano v tomto případě odvineme stejným způsobem jako v prvním případě a obdobně se také zachytíme za pevný bod. Při jízdě, kdy jsme tažení navijákem, je potřeba sledovat lanko. Dopředná rychlost pneumatiky je totiž vyšší než lana, a to bude mít tendenci se před Motúčko nahnout. Zabráníme tomu tím, že tlakem na rukojeti budeme snižovat adhezi hnacího kola a zajišťovat, abychom dopředu jeli skutečně jen tahem navijáku.

Montáž a demontáž navijáku

1. Demontujeme kolo s převodovkou z rámu, 2x šroub M8 + rozpojíme svorkovnici el. přívodu.

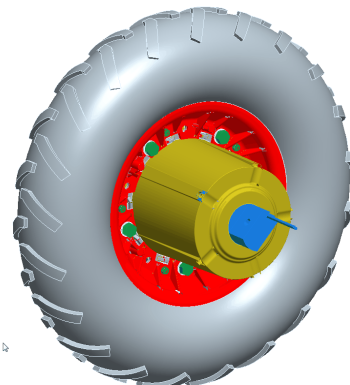

2. Nasadíme naviják na tělo převodovky a připevníme ho šrouby 5x20 – 5x. V případě staršího typu Motúčka otvory do tělesa skříně vyvrtáme vrtákem dia 4 mm, do hloubky cca 20 mm.

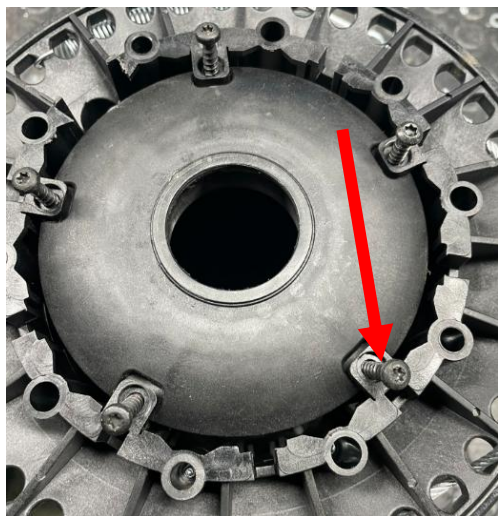

3. Do rámu Motúčka vyvrtáme v ose navijáku otvor Ø13 mm. Do něj upevníme ze spodní strany naváděcí oko/brzdu lana viz. následující obrázky.



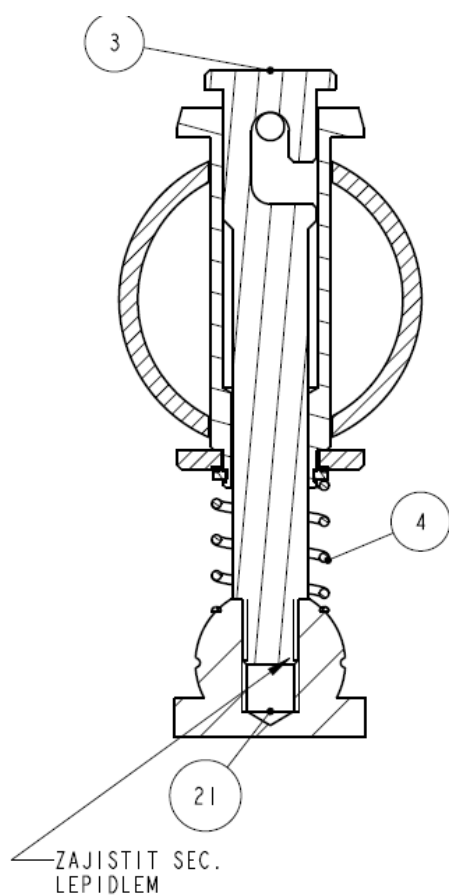

Pouzdro naváděcího oka zajistíme v rámu podložkou 10 a pojistným kroužkem, ovládací hlavu zajistíme sekundovým lepidlem proti povolení.

4. Upevníme kolo s navijákem do rámu a připojíme přívodní vodiče.

Demontáž provádíme opačným způsobem.

OBSAH BALENÍ:

- 1 ks naviják
- brzda navijáku
- 5 ks šroub 5x20